

COMPTOIR HOP UP

Le comptoir Hop-Up en tissu a été conçu à partir du système de stand parapluie Hop-Up.



Caractéristiques et avantages

- Comptoir parapluie, léger et compact.
- Montage simple et rapide.
- Le visuel en tissu se fixe à la structure à l'aide de bande micro-velcro.
- Tablette en bois thermoformée de couleur bois (disponible en noire, blanche et grise argentée en option)
- 1 étagère interne en plexiglass
- Sac de transport matelassé à compartiments inclus.

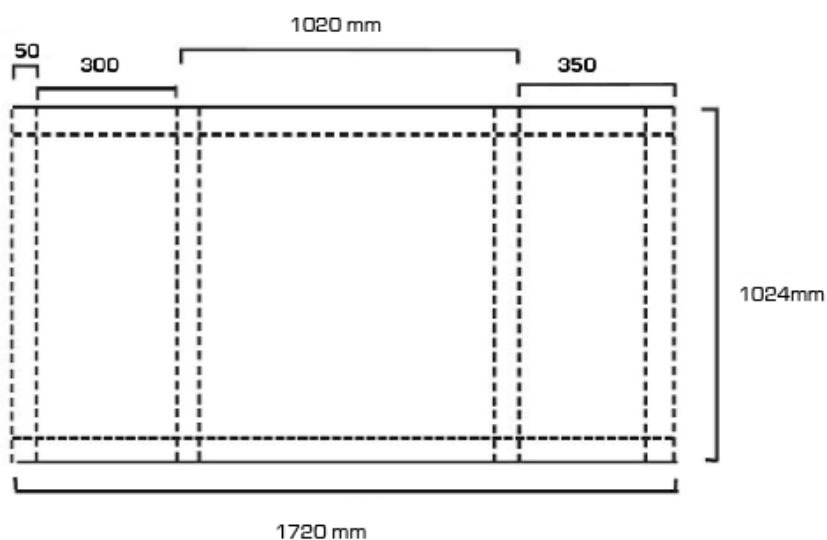

CARACTÉRISTIQUES DE LA STRUCTURE

Dimensions de la structure assemblée (mm):
1020 (h) x 1060 (l) x 360 (p)

Dimensions sans tablette (en mm):
1000 (h) x 1010 (l) x 300 (p)

Poids: 8,5 kg

CARACTÉRISTIQUES DU VISUEL

Visuel recommandé:
Tissu composé majoritairement de polyester et contenant de l'élasthanne afin d'assurer l'élasticité du visuel

Procédé d'impression recommandé:
Sublimation

Dimensions visible du visuel (mm):
Cf Gabarit ci-dessus
1024 (h) x 1720 (l)

AUTRES INFORMATIONS

Sac de transport inclus:
Sac de transport matelassé avec compartiments.

Dimensions (mm)
335(h) x 1000 (l) x 200 (p)



NOTICE DE MONTAGE



Inclus dans le kit: une structure, une tablette et une étagère interne.



Tenir la structure verticalement et commencer à la déployer.



Verrouiller les connecteurs. Répéter l'opération pour tous les connecteurs

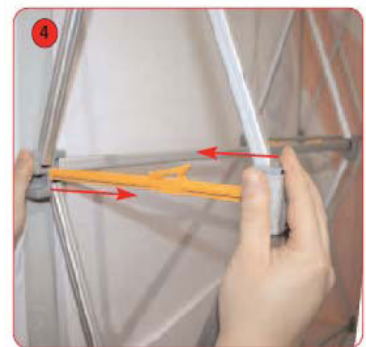

Positionner la tablette sur la structure



Installer l'étagère dans le structure



Positionner le visuel avec velcro sur la structure.

